

# Better Pack 333



El dispensador #1 del mundo  
Más de 1 millón  
de dispensadores  
vendidos

Maneral y sistemas de engranes de acero para una operación suave y eficiente

Sólida construcción para hacer frente a el uso diario en líneas de empaque

Eficiente sistema de selección de longitud de corte

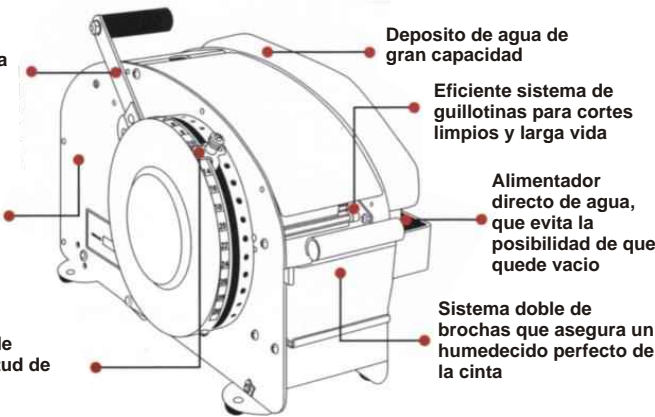

## DISPENSADOR MANUAL BP333

Dispensa hasta 76.20 cm. (30") de cinta con un solo accionamiento de la palanca, tramos de mayor longitud con varios accionamientos seguidos de la misma.

Sencillo sistema de selección de Longitud de corte cinta.

Dos brochas para un uniforme humedecido.

Eficiente sistema de cuchillas para un corte limpio.

Depósito de agua de gran capacidad.

Facilidad de traslado de una línea de empaque a otra.

Dimensiones:  
49.53 cm. largo x 24.13 cm. ancho x 31.75 cm. alto

Acepta cintas:  
3.81 cm a 7.62 cm (1 1/2" a 3") de diámetro exterior.

Largo de cintas dispensadas:  
Hasta 76.20 cm (30") de un solo accionamiento de la palanca, tramos de cinta más largos accionando la palanca repetidamente.

Número de Brochas: 2

Capacidad de Deposito de Agua: 1 Litro

Peso: 10 Kg. (22 lbs).

**BETTER  
PACKAGES<sup>®</sup>, Inc.**